

見積り:	件名:	販売(陳列)什器 A.B	数量:	No.
発注:				

加工の考え方

A タイプ 10台

B タイプ 10台

(仕様色は別途打合せ)

(仕様色は別途打合せ)

(側フレーム、ステージ、サイン共)
Aタイプ、Bタイプ共通

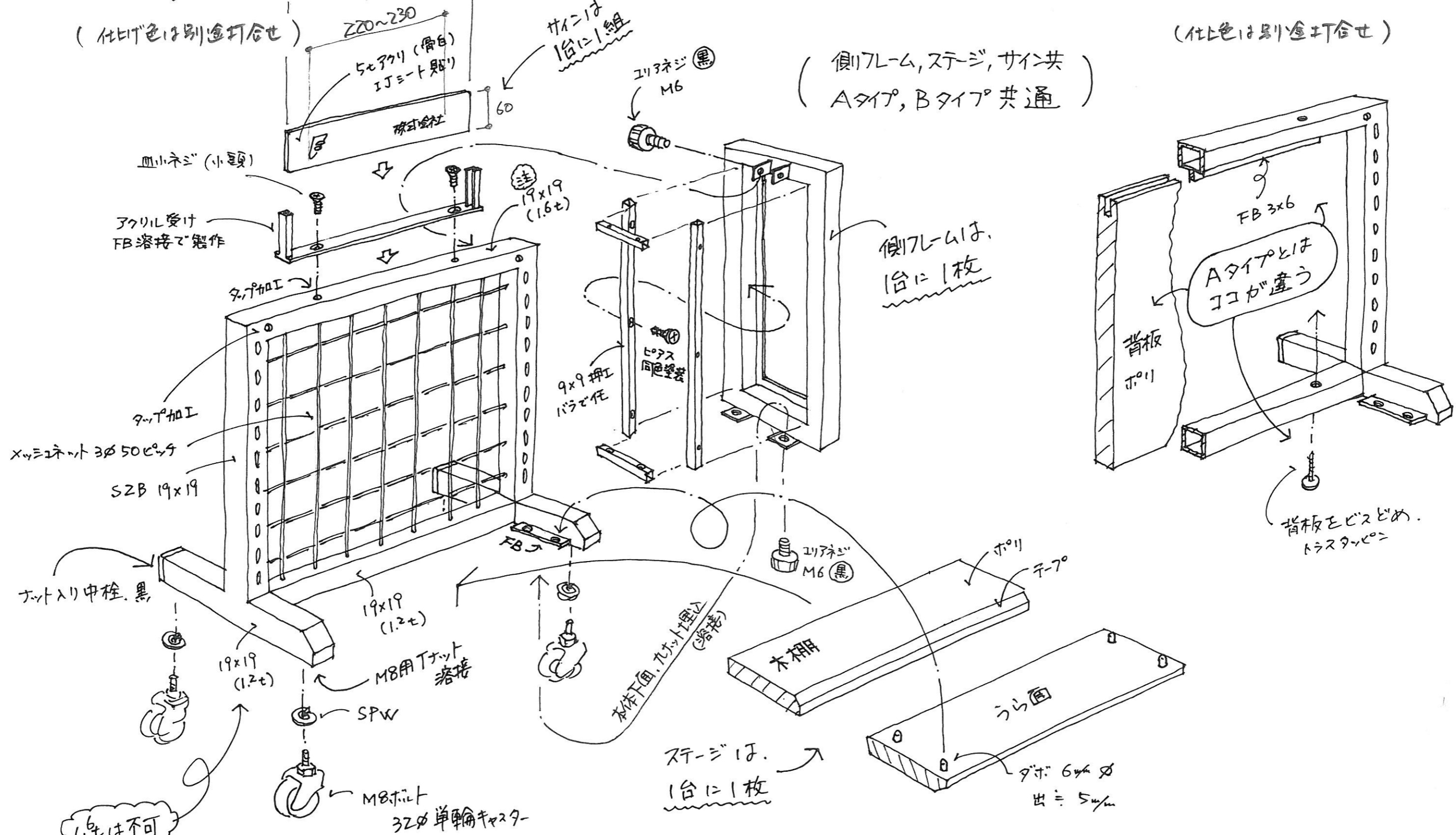

納期:	備考:
-----	-----

陳列什器 B・背板タイプ

10台

鉄) 材 パイプ
FB
PLカット
スリット

工 全工程
塗 全工程
叩

木) 材 ホリ
テープ
ダボ
工 全工程

アクリ) 材工
サシ) 材工
Mシート) 材工

備品) キャスター、中柱
ビス類

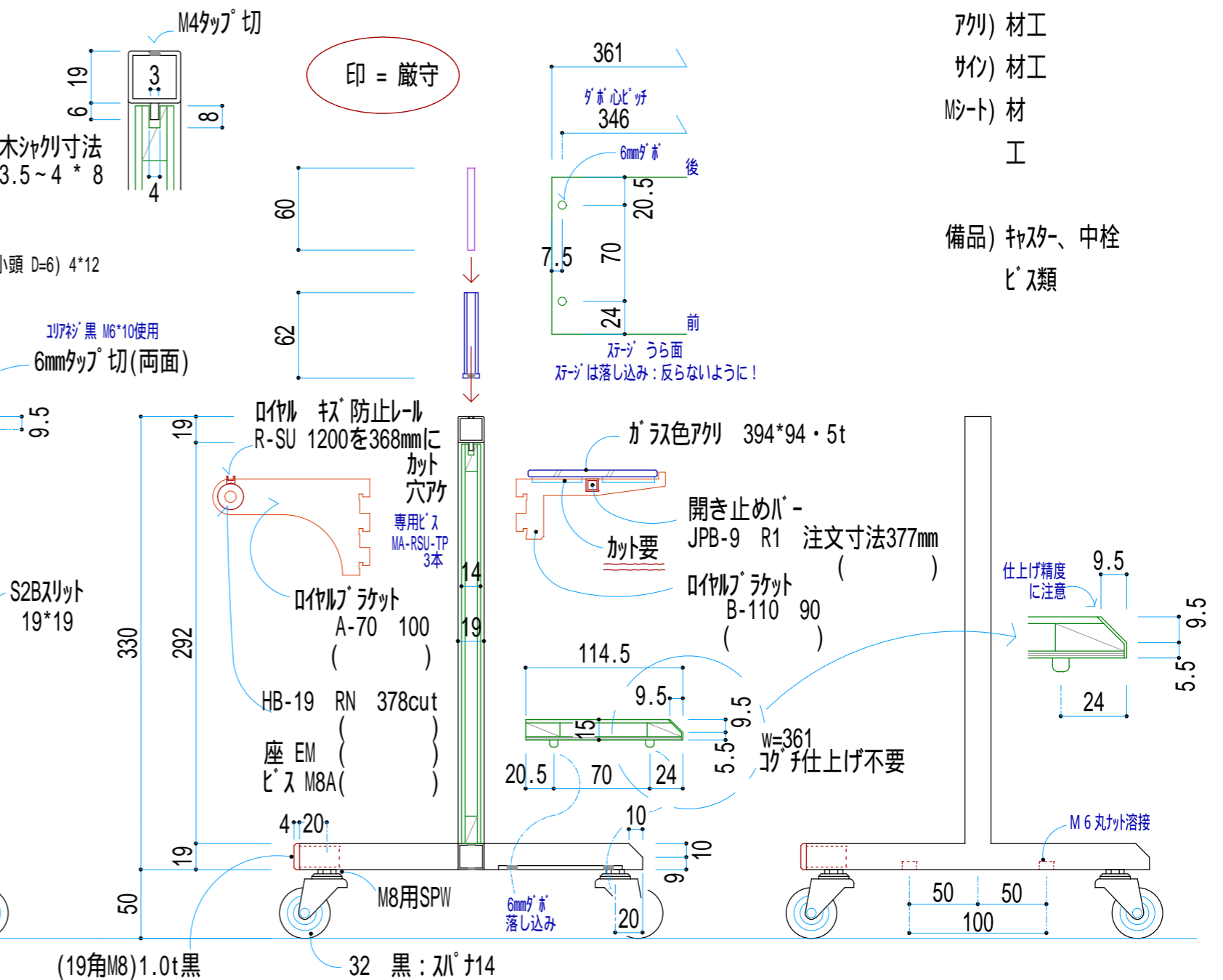
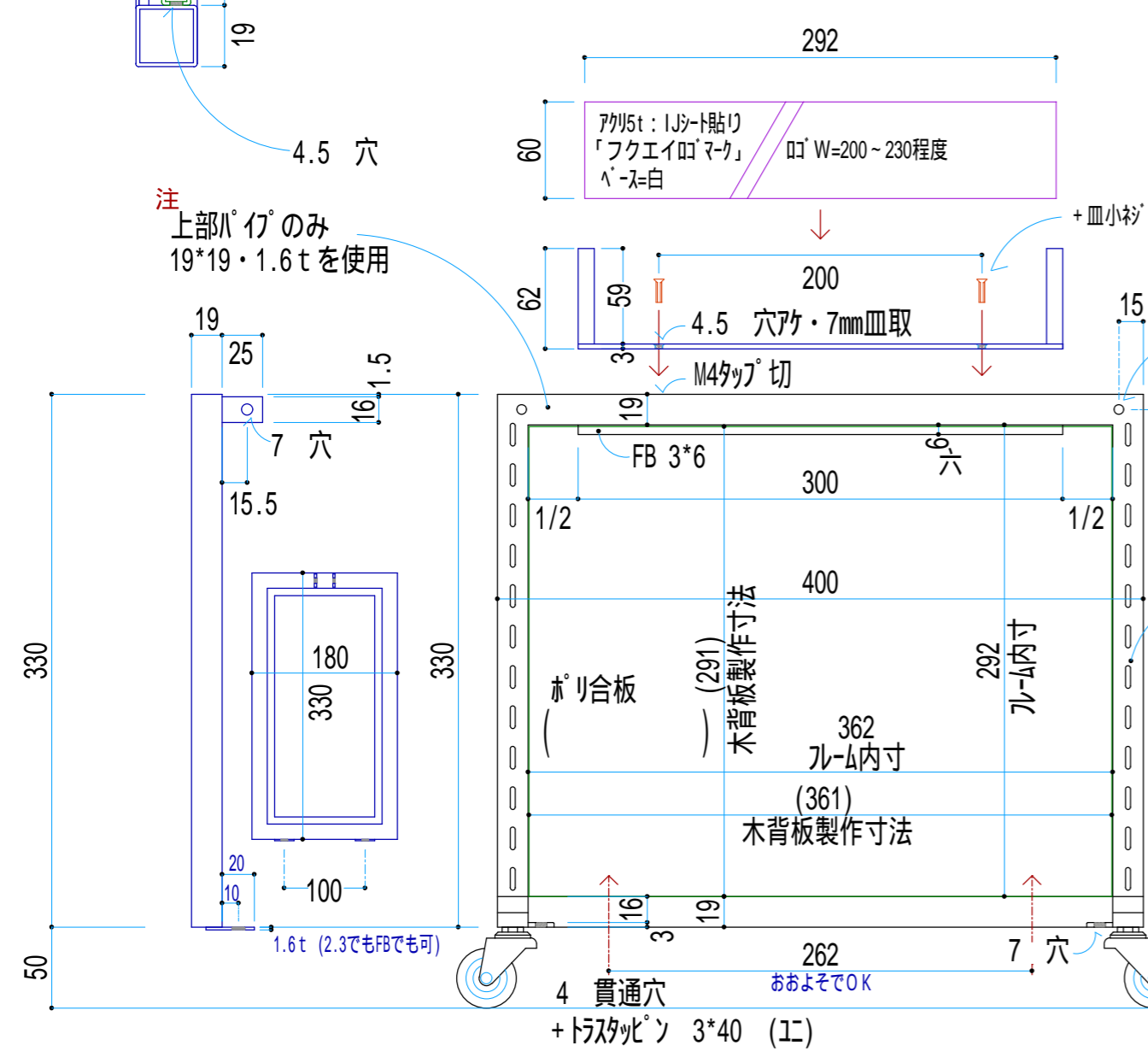
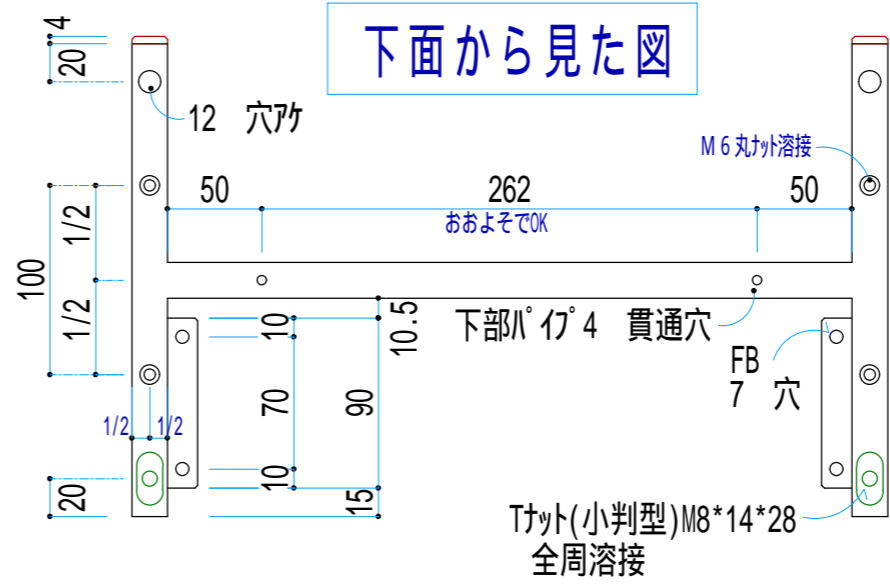
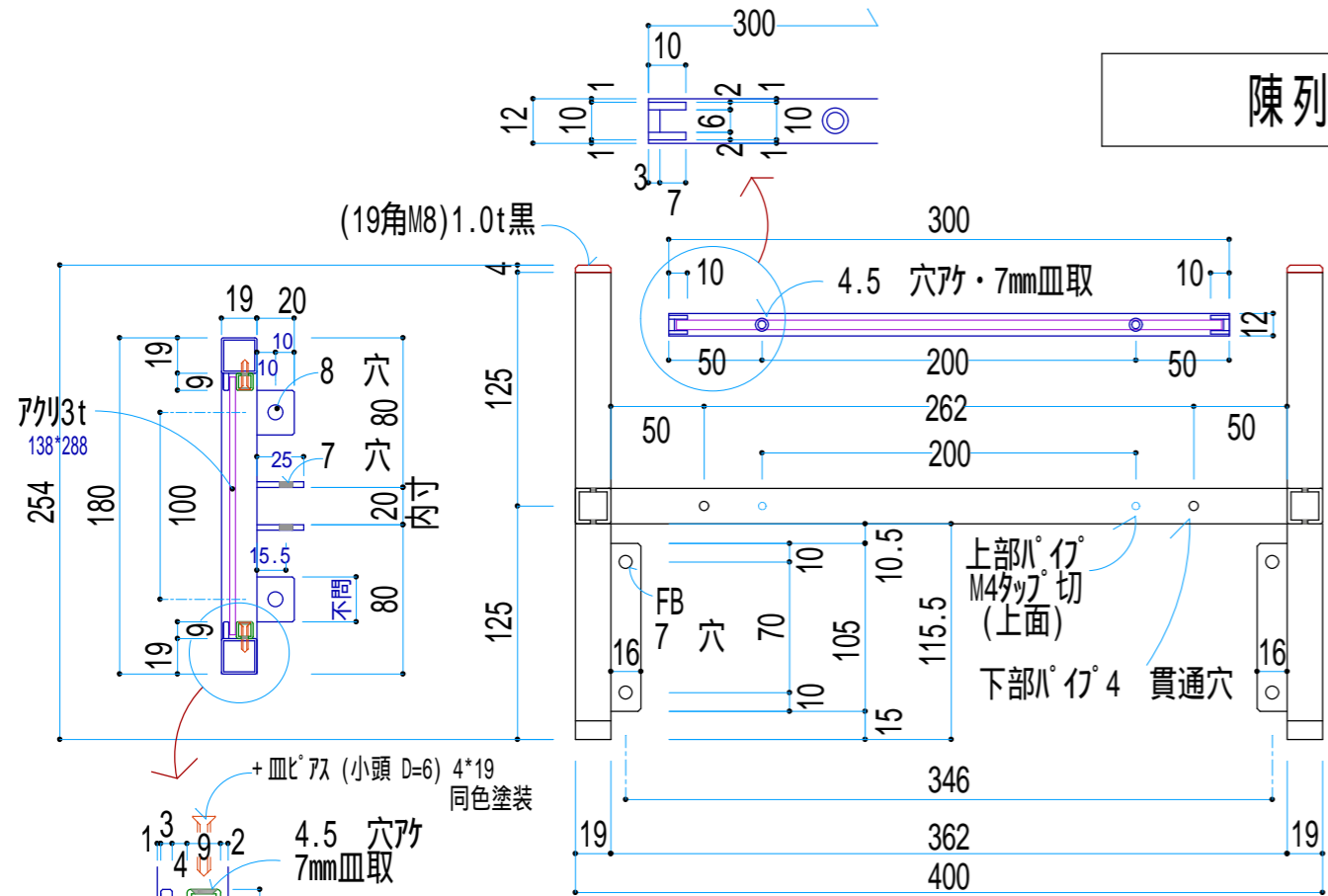

注 上部パイプのみ
19*19・1.6tを使用

印 = 厳守

ネジは落下防止に
落下防止は落下防止に!

ガラス色アクリ 394*94・5t

開き止めバー
JPB-9 R1 注文寸法377mm

ダイヤルプレート
B-110 90

w=361
加工仕上げ不要

(19角M8)1.0t黒

32 黒:パイプ14